



Maschinenschuhe Maschinenfüsse

(Schwingungs- und Nivellierelemente)

05-114C



>>> Schwingungselemente

OSM-Serie

Allround-Maschinenschuhe für Maschinen und Ausrüstungen
 Anwendungen: Drehmaschinen, Bohrmaschinen, Pressen, Fräsen

Seite 04

MHD-Serie

Hochpräzisions-Maschinenschuhe mit dynamischer Stabilität
 Anwendungen: Spritzgussmaschinen, Mahlmaschinen

Seite 06

WM-Serie

Präzisions-Maschinenschuhe für hohe Belastbarkeit
 Anwendungen: Spritzgussmaschinen und Schnellläufer

Seite 08

2100/4100 AM-Serie

Maschinenschuhe in Edelstahl- oder verzinkter Ausführung
 Anwendung: Medizinische Geräte, Geräte für die Lebensmittelindustrie

Seite 10

H/H3A-Serie

Vollständig hygienische Maschinenschuhe mit FDA-Anerkennung
 Anwendung: Pharmazeutische Geräte, Lebensmittelproduktion

Seite 12

Hygienische M-Serie

Maschinenschuhe zur häufigen, gründlichen Reinigung
 Anwendungen: Verpackungsmaschinen, Montagebänder

Seite 14

>>> Nivellierelemente

LL-Serie

Maschinenschuhe in klassischem und dauerhaftem Design
 Anwendungen: Werkbänke, Bohrmaschinen, Sandstrahl-Ausrüstungen

Seite 15

LE-Serie

Nivellierschuhe mit vulkanisierter Gummiplatte
 Anwendungen: Kompressoren, Büro- und Haushaltsmaschinen

Seite 16

FSM-Serie

Nivellierschuhe speziell für freistehende Anwendungen hergestellt
 Anwendungen: Stanzen, Werkstatt- und Werkzeugmaschinen

Seite 17

>>> Nivellierelemente**SM-Serie**

Wirtschaftliche Maschinenschuhe für schnelle und einfache Installation
Anwendungen: Spritzgussmaschinen, Drehmaschinen, Werkzeugmaschinen

Seite 18

CM-Serie

Nivellierschuhe mit stabilisierenden und dämpfenden Eigenschaften
Anwendungen: Werkstattmaschinen, Waagen, instabile Ausrüstungen

Seite 19

G/KG-Serie

Gelenkstellfüsse aus Edelstahl mit niedrigem Fuss
Anwendungen: Verpackungs- und Montagemaschinen

Seite 20

J/KJ-Serie

Solide Maschinenschuhe mit Verankerung
Anwendungen: Fördersysteme, Systemautomaten

Seite 21

LN-Serie

Flexible Maschinenschuhe in gediegener Konstruktion
Anwendungen: Montage- und Verarbeitungs-Maschinen

Seite 22

LS/LP-Serie

Korrosionsresistente, dämpfende und schwenkbare Maschinenschuhe
Anwendungen: Arbeitsstationen, Fördersysteme, Maschinen

Seite 24

>>> Spezielle Produkte**SP-Serie**

Maschinenmatten, die Bewegung absorbieren und Schalldämpfen
Anwendungen: Schleifmaschinen, Kompressoren, Drehbänke, Pumpen

Seite 26

Technische Erläuterungen

Kurzlebige (transiente), willkürliche und periodische Schwingung
Fachbegriffe, Maschinenschuh-Auswahl, Bestellinformationen

Seite 28

>>> OSM-Serie

Die OSM-Maschinenschuh-Serie ist für den Gebrauch bei Maschinen entwickelt worden, die keine Bodenbefestigung benötigen und keiner Schwingungs- oder Schalldämpfung bedürfen. Sie sind mit der Hilfe von FEM-Analysen konzipiert worden, um Ermüdungserscheinungen durch schnelle Arbeitszyklenzeiten und starke seitliche Kräfte schwerer Maschinen zu verhindern.

Die verstärkte, nivellierbare Stutzkappe der Bolzen verteilt die Maschinenbelastung auf den Maschinenschuh. Die Nivellierung ergibt eine direkte und zuverlässige Maschinenbefestigung, die die meisten Befestigungsbedürfnisse erfüllen.

Vertikale sowie horizontale Kräfte werden durch die integrierte Nitrilmatte aus ölresistentem Gummi gedämpft.

Eine wohlgeprüfte und angewandte Konstruktion mit sehr guten Charakteristika macht die OSM-Serie zu der richtigen Wahl für die meisten Maschinen in der Industrie.



VORTEILE

- >> Gediegene und geprüfte Konstruktion
- >> Schnelle und einfache Installation
- >> Ausgezeichnete nivellierende Eigenschaften
- >> Hohe Vibrationsdämpfung
- >> Schalldämpfend
- >> Belastung bis 5500 kg

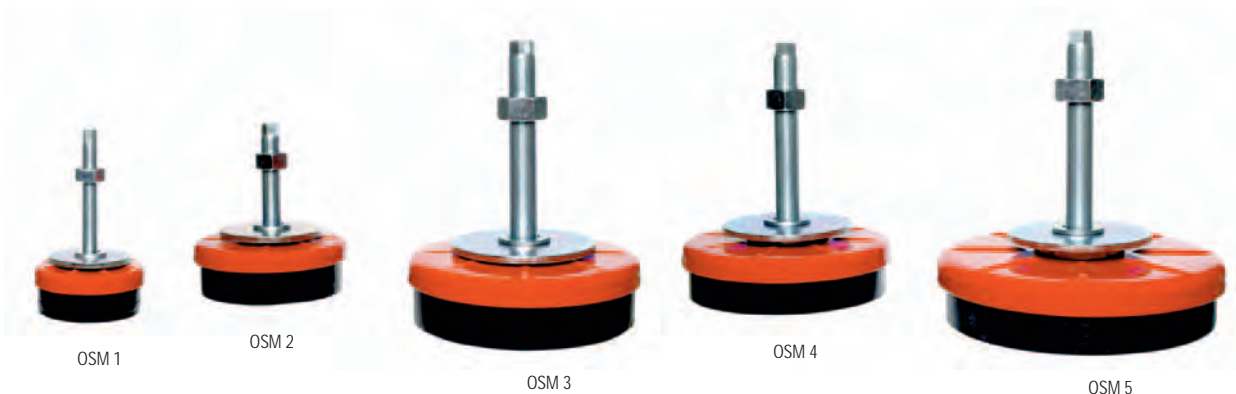

Die OSM-Serie ist verfügbar als:

Rotlackiert als Standard, Verzinkt und Gelbchromatiert . Spezialfarben auf Anfrage.

Schwingungsdämpfung & Nivellierung

ANWENDUNGEN

- >> BANDSÄGEN
- >> PRESSEN
- >> BOHRMASCHINEN
- >> WERKSTATTMASCHINEN
- >> SCHLEIFMASCHINEN
- >> DREHMASCHINEN
- >> FRÄSMASCHINEN
- >> VERPACKUNGSMASCHINEN
- >> FORMMASCHINEN
- >> DRUCKMASCHINEN
- >> STANZEN

Maßzeichnung
OSM-Serie

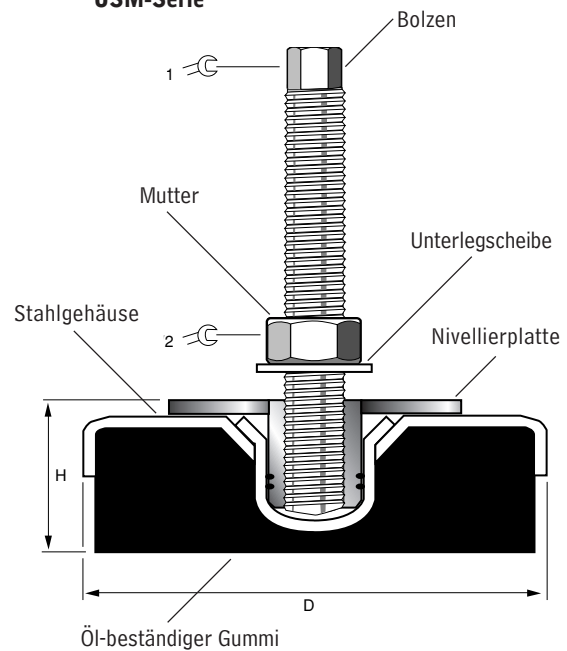

Montagebeispiel
OSM-Serie

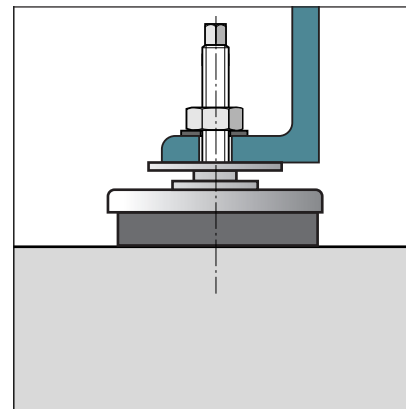

STANDARD: Die OSM-Serie wird mit einer Mutter und zwei Beilagscheiben geliefert.

ZUBEHÖR: Stahlplatten, andere Bolzen, Gewindeadaptern.

Modell	Belastung daN (kg)	Höhe, H min., mm	Ø, D mm	mm	mm	Gewinde
OSM 1	50-500	38	80	9	19	M12 x 1,25 x 120
OSM 2	400-1000	46	120	12	24	M16 x 1,50 x 120
OSM 3	800-2000	53	160	15	30	M20 x 1,50 x 170
OSM 4	1500-4000	54	160	15	30	M20 x 1,50 x 170
OSM 5	3000-5500	56	200	15	30	M20 x 1,50 x 170

>>> MHD-Serie Präzisionsnivellierung

Die Maschinenschuhe der MHD-Serie sind ideal für Maschinen, die grossen horizontalen und vertikalen Kräften ausgesetzt werden und bei denen eine sichere Verbindung zwischen Boden und Maschine ein Muss ist. Eine einzigartige Konstruktion macht es möglich, dass der MHD-Schuh Stösse, z.B. von Spritzgussmaschinen, absorbiert, um verbesserte Wirtschaftlichkeit zu erreichen. Die Maschinenschuhe absorbieren Stösse in Hochgeschwindigkeitsmaschinen, bei denen das Dämpfungsmaterial eine entscheidende Rolle spielt.



Der MHD-Maschinenschuh besteht aus folgenden Komponenten: stossaufnehmendes Bodengehäuse, Druckplatte, Druckzylinder und integrierte Einstellschraube mit Kontermutter und Unterlegscheibe. Diese Konstruktion garantiert einen Präzisionsausgleich bis zu 1/100 mm über den ganzen Ausgleichsbereich, ohne die Eigenfrequenz zu verändern. Zusätzlich vermeidet eine integrierte Verriegelungsvorrichtung, dass der MHD-Maschinenschuh bei einer Versetzung der Maschine auseinanderfällt.

Die Dämpfungseinheit aus Nitrilgummi ist genauestens konstruiert, um statische und dynamische Lasten zu tragen. Sie hat eine spezielle Steifheit zur Minimierung von Maschinenschwingungen. Das Material in der Dämpfungseinheit kann über Dicken und Oberflächenprofile so variiert werden, dass es spezifischen Konstruktionsanforderungen entspricht. Ausserdem können sphärische Unterlegscheiben als Extrazubehör für raue Oberflächen und Böden verwendet werden.



VORTEILE

- >> **Ausgezeichnete dynamische Stabilität**
- >> **Reduzierte Gesamthöhe**
- >> **Bis zu 27 mm Ausgleichsbereich**
- >> **Effektive Schwingungsdämpfung**
- >> **Einfache Installation und Montage**
- >> **Minimale seitliche Schwingungen**
- >> **Erlaubt feine Höheneinstellung unter voller Last**
- >> **Belastung bis 5.500 kg**

Montagebeispiel, Schritt für Schritt MHD-Serie

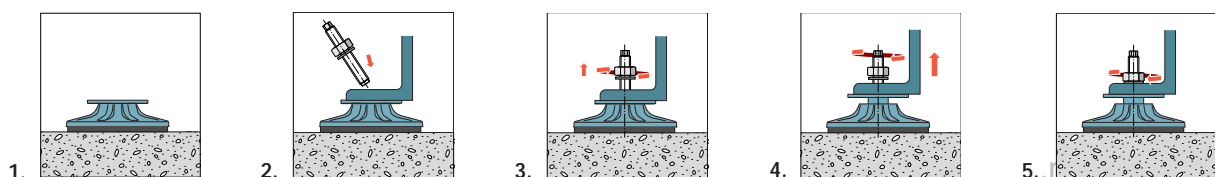

ANWENDUNGEN

- » FORMGUSSMASCHINEN
- » EXTRUDER
- » MAHLMASCHINEN
- » SCHLEIFMASCHINEN
- » SPRITZGUSSMASCHINEN
- » WERKZEUGMASCHINEN
- » MESSMASCHINEN
- » FRÄSMASCHINEN

Montagebeispiel
MHD-Serie

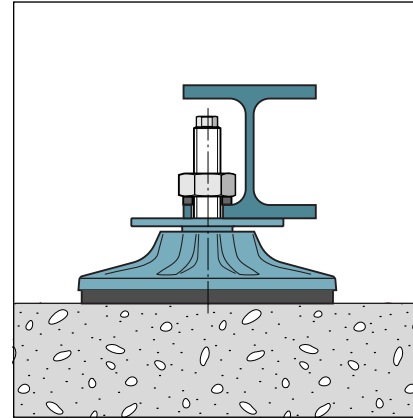

Maßzeichnung
MHD-Serie

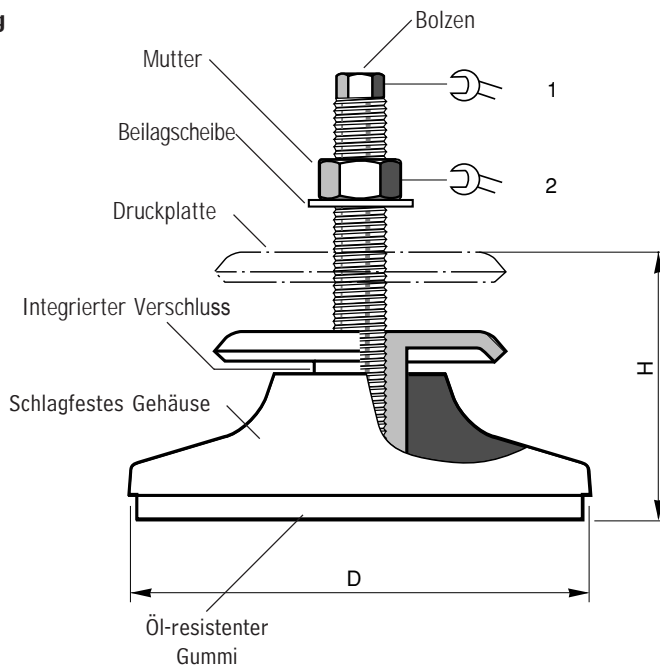

Modell	Belastung daN (kg)	Höhe, H mm	Ø, D mm	C1 mm	C2 mm	Gewinde
MHD 130	500-1500	60-78	140	12	24	M16 x 1,50 x 150
MHD 165	900-2700	60-84	174	15	30	M20 x 1,50 x 150
MHD 190	1500-4000	60-84	198	15	30	M20 x 1,50 x 150
MHD 240	2300-5500	80-107	245	17	36	M24 x 2,00 x 150

STANDARD: Die MHD-Serie wird mit Mutter und Beilagscheiben geliefert.

>>> WM-Serie

Die WM-Serie für Maschinenschuhe wurde speziell für die Installation und Nivellierung sehr schwerer Maschinen entworfen, die in der Spritzgussmaschinen- und graphischen Industrie verwendet werden. Das WM-System besteht aus einem hochpräzisen nivellierenden Keil, der durch einen einfachen Zieh- und Drück-Prozess eine Höheneinstellung mit einer Genauigkeit bis zu 1/100mm

erlaubt. Sowohl die Ober- als auch die Unterseite des Schuhs sind mit einer 2 mm dicken Schicht aus Hochleistungsgummi versehen, der den meisten Fetten, Säuren, Ölen und Kühlflüssigkeitsmitteln, die normalerweise bei industriellen Anwendungen verwendet werden, widersteht.

Die WM-Serie eignet sich besonders bei verschiedenen Typen von Prozessmaschinen, Spritzgussmaschinen, Pressen, Stanzen und Produktionslinien. Darüber hinaus kann die WM-Serie auch als Extrastütze bei langen Maschinenbetten verwendet werden. Sie funktioniert gleichermassen gut bei freistehenden und im Boden verankerten Maschinen.



VORTEILE

- >> Präzise Nivellierung
- >> Verlässliche und sichere Verbindung zur Maschine
- >> Flexible Höheneinstellung
- >> Einsetzbar für freistehende und verankerte Maschinen
- >> Sichere Verankerung für die Befestigung am Boden
- >> Belastung bis 6500 kg

Schwingungsdämpfung & Nivellierung

ANWENDUNGEN

- » ALLG.
MEHRZWECKMASCHINEN MIT
LANGEN MASCHINENBETTEN
- » DRUCKMASCHINEN
- » SCHNELLLÄUFER
- » SPRITZGUSSMASCHINEN
- » WERKZEUGMASCHINEN
- » DRUCKPRESSEN
- » KUNSTSTOFF-PRODUKTIONS-
MASCHINEN
- » PRESSEN
- » STANZMASCHINEN

Maßzeichnung WM-Serie

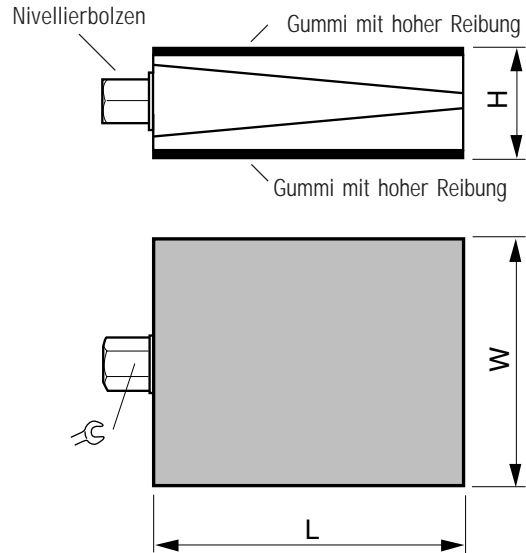

WM - freistehend

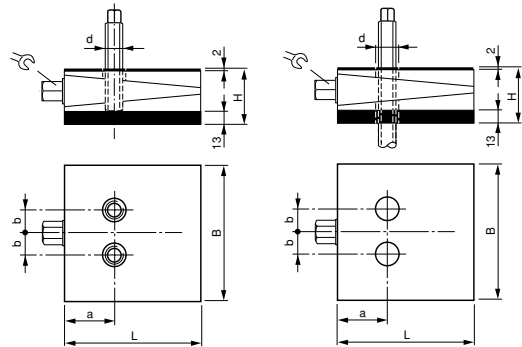

WMB - geschraubte
Bolzen

WMT - durchgehende
Bolzen

Modell	Belastung daN (kg)	Höhe, H mm	Länge, L mm	Breite, W mm	mm
WM 10	850	36-44	105	55	55
WM 20	1800	39-49	150	75	75
WM 30	3500	45-55	200	95	95
WM 40	6500	44-56	200	200	200

Schwingungsdämpfung: Rostfrei & verzinkt

>>> 2100/4100 AM-Serie

Die Maschinenschuhe der 2100/4100 AM-Serie sind ideal für den Gebrauch in der Lebensmittel- und Chemischen Verarbeitung, wie auch in anderen Anwendungsgebieten, in denen die Isolation von Schwingungen und die Nivellierung ein Anliegen ist.

Edelstahl-Maschinenschuhe haben keine verborgenen Taschen, in denen sich Schmutz und Feuchtigkeit sammeln kann. Das macht sie ideal für Anwendungen, wo die Ausrüstung ständig gereinigt wird oder Korrosion ein Problem sein könnte.

Alle Modelle sind auch in verzinktem Stahl für Umgebungen erhältlich, in denen Korrosion keine Rolle spielt, jedoch ein hoher Standard der Isolation von Schwingungen notwendig ist.



VORTEILE

- >> Korrosionsbeständig
- >> Schwenkbar bis zu 7° für zusätzliche Flexibilität
- >> Erhältlich in vielen Variationen für jeden Einsatz
- >> Hochqualitative Materialien; Nichtmagnetischer 304 Edelstahl
- >> Gelenkbolzen für schräge Böden
- >> Belastung bis 2000 kg

ANWENDUNGEN

- >> MONTAGEAUSRÜSTUNGEN
- >> CHEMISCHE PRODUKTIONS-
MASCHINEN
- >> FÖRDERBÄNDER
- >> VERPACKUNGSMASCHINEN FÜR
LEBENSMITTEL UND GETRÄNKE
- >> MEDIZINISCHE
PRODUKTIONSAUSRÜSTUNGEN

Montagebeispiel
2100/4100 AM-Serie

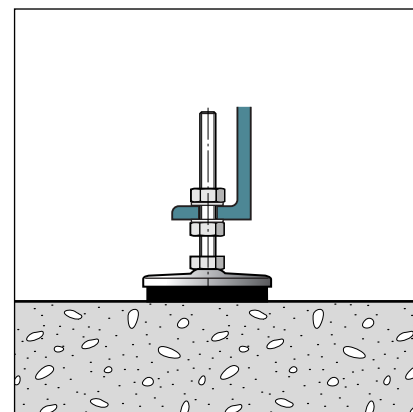

Schwingungsdämpfung: Rostfrei & verzinkt

Maßzeichnung
2100/4100 AM-Serie

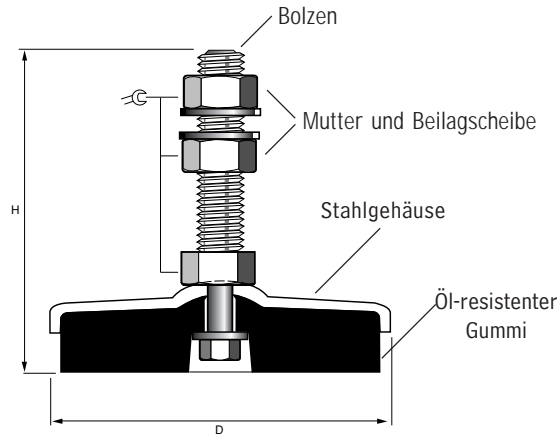

STANDARD:
Die 2100/4100 AM-Serie wird mit Mutter und Beilagscheiben geliefert.

Modell	Belastung daN (kg)	Höhe, H mm	Ø, D mm	Gewinde	mm	Art.-Nr. rostfrei	Art.-Nr. verzinkt
2100	50-150	125	68	M10 x 1,50 x 100	17	10521	10525
2100	50-150	146	68	M12 x 1,75 x 120	19	10523	10553
2100	50-150	148	68	M16 x 2,00 x 120	24	10545	10555
2100	50-150	151	68	M20 x 2,50 x 120	30	10547	10557
2200	100-250	125	68	M10 x 1,50 x 100	17	10522	10526
2200	100-250	146	68	M12 x 1,75 x 120	19	10524	10554
2200	100-250	148	68	M16 x 2,00 x 120	24	10546	10556
2200	100-250	151	68	M20 x 2,50 x 120	30	10548	10558
3100	50-500	158	98	M12 x 1,75 x 120	19	10531	10535
3100	50-500	158	98	M16 x 2,00 x 120	24	10533	10538
3100	50-500	158	98	M20 x 2,50 x 120	30	10565	10575
3100	50-500	191	98	M24 x 3,00 x 150	36	10567	10577
3200	450-1000	158	98	M12 x 1,75 x 120	19	10532	10536
3200	450-1000	158	98	M16 x 2,00 x 120	24	10534	10539
3200	450-1000	158	98	M20 x 2,50 x 120	30	10566	10576
3200	450-1000	191	98	M24 x 3,00 x 150	36	10568	10578
4100	900-1500	169	140	M12 x 1,75 x 120	19	10620	10640
4100	900-1500	169	140	M16 x 2,00 x 120	24	10621	10641
4100	900-1500	169	140	M20 x 2,50 x 120	30	10622	10642
4100	900-1500	202	140	M24 x 3,00 x 150	36	10623	10643
4200	1400-2000	169	140	M12 x 1,75 x 120	19	10630	10650
4200	1400-2000	169	140	M16 x 2,00 x 120	24	10631	10651
4200	1400-2000	169	140	M20 x 2,50 x 120	30	10632	10652
4200	1400-2000	202	140	M24 x 3,00 x 150	36	10633	10653

>>> H/H3A-Serie

Diese Maschinenschuhe aus hygienischem, rostfreiem Stahl erfüllen alle FDA- und USDA-Anforderungen für Geräte in der Herstellung von Lebensmitteln und Pharmazeutika. Ein Spezialgummi, an die Innenseite des Gehäuses vulkanisiert, sorgt für eine vollkommen hygienische Abdichtung. Zusätzlich besitzt der AISI 304 Edelstahl eine hohe Resistenz gegen Korrosion. Der volle Bewegungsbereich, ausgehend von 10° Schrägstellung, sichert einen festen Halt und komplette Kontrolle der Schwingungen.

Die Modelle sind in FDA zertifizierten Versionen lieferbar, mit oder ohne Gewindehülse für maximale Gewindeeinstellung. Beide Versionen sind ausserdem in AISI 316SS-Ausführung lieferbar, für aggressiv-korrosive Umgebungen. Alternative Ausführungen enthalten eine oder zwei Verankerungslöcher für eine sichere Befestigung am Boden.



Modell H

VORTEILE

- >> 304 SS für hohe chemische Beständigkeit
- >> Breiter Temperaturbereich: -20° bis +100°C
- >> 10° Schwenkbarkeit für hohe Stabilität
- >> Gewindehülse schließt Kontaminationen aus
- >> Gewindehülse funktioniert auch als Kontermutter

ANWENDUNGEN

- >> MOLKEREIMASCHINEN
- >> LEBENSMITTEL- UND PHARMAZEUTISCHE PROZESSAUSRÜSTUNG
- >> MEDIZINISCHE AUSRÜSTUNG
- >> VERPACKUNGSMASCHINEN
- >> 3A DESIGN – PROZESSAUSRÜSTUNG FÜR FLEISCH UND GEFLÜGEL

H/H3A-Serie

Produkt-Beschreibung

- Polierter rostfreier Stahl
- Hygienische Konstruktion
- Vibrationsabsorbierend mit Anti-Rutsch-Gummi
- USDA-zertifiziert für die Lebensmittelindustrie (H3A)
- Gewinde verschlossen (H3A)

Produkt-Material

Fuss DIN 59382:
 AISI 304 (standard)
 AISI 316 (auf Anfrage)

Gummi:

Lebensmittelzertifiziert und beständig gegen Reinigungsmittel.
 NBR 75 shore, schwarz (standard).
 Weisser Gummi auf Anfrage.
 Temperaturbereich: -20°C – +100°C.

Bolzen DIN 1013:
 AISI 304 (standard)
 AISI 316 (auf Anfrage)

Montagebeispiel
H-Serie

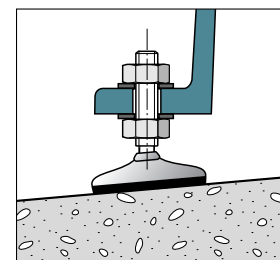

Montagebeispiel
H3A-Serie

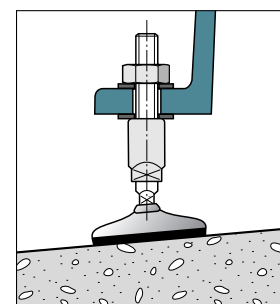

Hygienischer Edelstahl (FDA)

FUSS	H60	H80	H100	H120	H140
Durchmesser D, mm	60	80	100	120	140
Höhe h, mm	33	31	34	38	44
Belastung, daN (kg)	500	1000	1500	2500	3500

BESTELLBEISPIEL: H 80 12 100

H-Serie

- Gewindelänge
- Gewinde Ø
- Fussdurchmesser
- Typ

GEWINDEBOLZEN	A	A	A	A	A	A	A
Länge L, 100 mm	M12	M16	M20	M24	M30	M36	M42
Länge L, 150 mm	M12	M16	M20	M24	M30	M36	M42
B mm	10	13	15	19	24	30	36

Maßzeichnung H-Serie

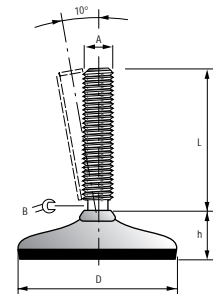

BASISEINHEIT	H60	H80	H100	H120	H140
Durchmesser D, mm	60	80	100	120	140
Höhe h, mm	33	31	34	38	44
Belastung, daN (kg)	500	1000	1500	2500	3500

BESTELLBEISPIEL: H80 3A16181 RH1655

H3A-Serie

- Gewindeschutz
- Gewinde
- Fuss

Art.-Nr.	Ø A, mm	Länge L, mm	Länge L1, mm	B mm
3A 16181	16	160	160	13
3A 16231	16	210	210	13
3A 20181	20	160	160	15
3A 20231	20	210	210	15
3A 24181	24	160	160	19
3A 24231	24	210	210	19
3A 30181	30	160	160	24
3A 30231	30	210	210	24
3A 36181	36	160	160	30
3A 36231	36	210	210	30

Maßzeichnung H3A-Serie

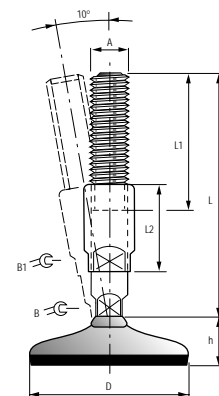

Art.-Nr.	Ø A, mm	Länge L2, mm	B1 mm
RH 1655	16	55	19
RH 1685	16	85	19
RH 2055	20	55	24
RH 2085	20	85	24
RH 2455	24	55	27
RH 2485	24	85	27
RH 3055	30	55	36
RH 3085	30	85	36
RH 3655	36	55	46
RH 3685	36	85	46

BEMERKUNG: Alle Basiseinheiten können mit allen Bolzen/Gewindeschutz kombiniert werden. H3A ist FDA/USDA-zugelassen.

>>> Hygienische M-Serie

Die M-Serie von RRG hat abgerundete und polierte Oberflächen für Anwendungen, die häufiges Reinigen und Waschen erfordern. 5° Schwenkbarkeit ergibt sogar auf schrägen Oberflächen eine hervorragende Stabilität.

Die Modelle gibt es in verschiedenen Ausführungen und breiter Auswahl von Lastkapazitäten, Bolzendurchmessern und Bolzenlängen. Die Serie gibt es auch mit Bodenlochausführung. Ausserdem hat die M-Serie integrierte Einstellplatten, die eine volle Einstellung ohne Höhenverlust ermöglichen.



Modell M-Verankerung

Modell M-Standard

VORTEILE	ANWENDUNGEN
<ul style="list-style-type: none"> >> Der Gummi entspricht dem FDA-Standard 177.2600 der Lebensmittelanforderungen >> Der Gummi ist an das Gehäuse hygienisch anvulkanisiert >> Breiter Temperaturbereich: -20° bis +100°C >> 5° Schwenkbarkeit für erhöhte Stabilität 	<ul style="list-style-type: none"> >> MONTAGEAUSRÜSTUNG >> FÖRDERBÄNDER >> MATERIALTRANSPORTAUSRÜSTUNG >> VIBRATIONS-FÜLLMASCHINEN >> VERPACKUNGS-FÜLLMASCHINEN >> SCHÜTTLER

BESTELLBEISPIEL: M 75 12 100

- M: Typ
- 75: Fuss
- 12: Gewinde-Ø
- 100: Gewindelänge

Montagebeispiel M-Serie

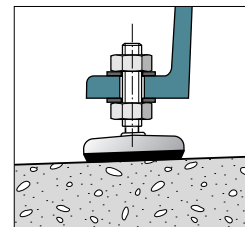

Standard

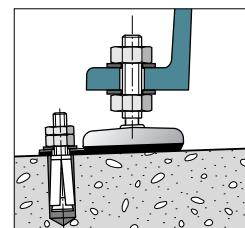

Verankerung

FUSS STANDARD	M40	M50	M75	M105	M100	M125	M150	M180
Durchmesser D, mm	40	50	75	100	100	125	150	100
Höhe, mm	20	21	22	32	32	37	40	40
Belastung, daN (kg)	200	300	800	1000	2000	3000	4000	5000

GEWINDEBOLZEN	A	A	A	A	A	A	A	A
Länge L, 100 mm	M10*	M12	M16	M20	M24	M30	M36	M42**
Länge L, 150 mm	M10*	M12	M16	M20	M24	M30	M36	M42**

B mm	8	10	13	15	19	24	30	36
------	---	----	----	----	----	----	----	----

FUSS VERANKERUNG	M76	M77	M106
Durchmesser D, mm	75	75	100
Höhe h, mm	22	22	32
Länge E, mm	52	52	67
Lochdurchm. d, mm	15	15	15
Belastung, daN (kg)	800	800	1000

Maßzeichnung M-Serie

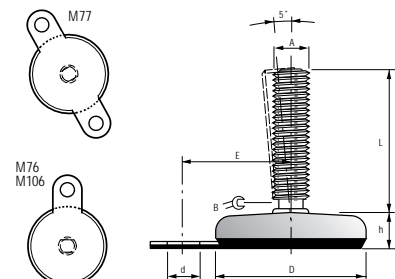

*M10-Gewinde nur für die Füße M40, M50 and M75 erhältlich.

**M42-Gewindebolzen ist nicht für die Füße M76, M77 und M106 erhältlich.

Nivellierschuhe

>>> LL-Serie

Die LL-Serie sind ideale Maschinenschuhe für Belastungen bis zu 2.000 kg. Die LL-Serie hat eine solide Konstruktion und ist mit einem Antirutschgummi für beste Reibung ausgerüstet.

10° Schwenkbarkeit ergibt eine ausgezeichnete Stabilität auch auf schrägen Böden.



VORTEILE	ANWENDUNGEN
>> Gelenkbolzen erlaubt Schrägstellung bis 10°	>> MONTAGESTATIONEN
>> Mit Anti-Rutsch-Gummi für stabile Aufstellung	>> KOMPRESSOREN
>> Verzinkter Stahl	>> BÜRO- UND HAUSHALTMASCHINEN
>> Belastung bis 2.000 kg	>> AUSRÜSTUNGEN FÜR AUßENGEBRAUCH
	>> KLEINE WERKSTATTMASCHINEN
	>> HOLZVERARBEITENDE MASCHINEN

Montagebeispiel LL-Serie

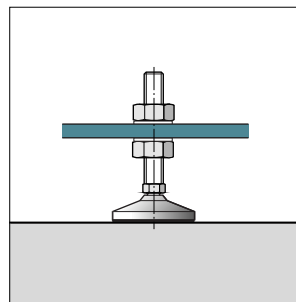

Maßzeichnung LL-Serie

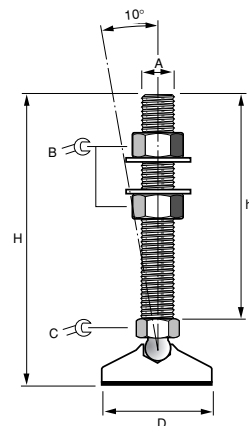

Modell	Belastung* daN (kg)	Ø D mm	Höhe, H mm	Höhe, h mm	mm	mm	A
LL 10	1000	32	105	75	19	14	M12
LL 12	1200	45	105	75	19	14	M12
LL 20	2000	60	110	80	22	16	M14

* Für Belastungen bei 90° zum Gelenkfuss. Schräge Belastungen und bewegliche Belastungen reduzieren die höchstzulässige Belastung.

»» **LE-Serie**

Die LE -Serie besteht aus Gummi, der an einen Ausgleichbolzen vulkanisiert ist. Die Gummiform hat hervorragende Reibung an fast allen Oberflächen und sichert eine ungefährliche und verlässliche Installation.

Die Bolzenlänge ist sehr gut für Anwendungen mit offenen Befestigungsöffnungen und Bodenlöchern geeignet.

Die Modelle LE 19 und LE 108 werden komplett mit Mutter und Unterlegscheibe für Nivellierung und Festschraubung geliefert. Die Standardfarbe des Gummis ist grau, LE 19 kann auch in schwarz bestellt werden und ist für höhere Belastungen einsetzbar.

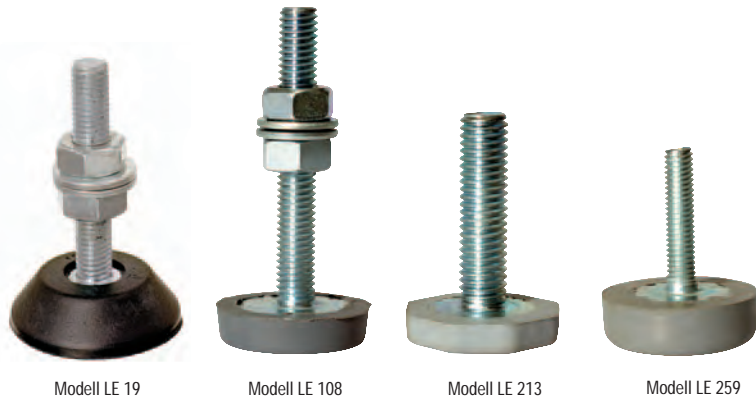

VORTEILE	ANWENDUNGEN
»» Breite Palette für leichtere Maschinen/applikationen	»» MONTAGESTATIONEN
»» Verzinkte und rostfreie Bolzen mit vulkanisiertem Gummifuß	»» KOMPRESSOREN
»» Belastung bis 75 kg	»» BÜRO- UND HAUSHALTMASCHINEN
	»» KLEINE WERKSTATTMASCHINEN
	»» HOLZVERARBEITENDE MASCHINEN

Maßzeichnung
LE-Serie

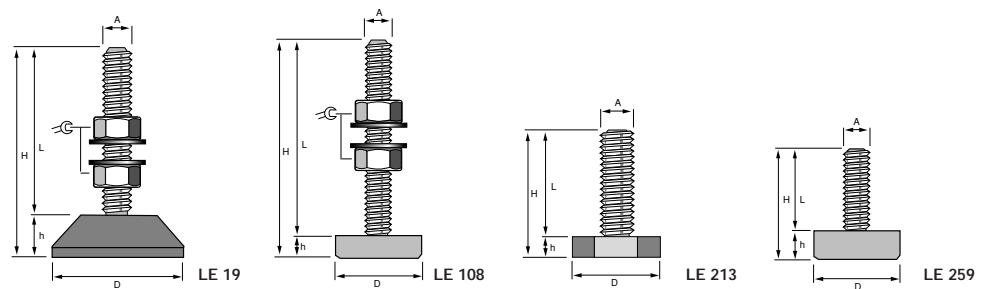

Modell	Belastung daN (kg)	Höhe, H mm	Ø, D mm	Gewinde, A	Länge, L mm	ØC mm
LE 19-1*	40	50	46	M10 x 1.50	38	17
LE 19-2*	40	73	46	M10 x 1.50	60	17
LE 19-3*	75	50	46	M10 x 1.50	38	17
LE 19-4*	75	73	46	M10 x 1.50	60	17
LE 108	60	65	30	M8 x 1.25	57	13
LE 213	60	45	32	M10 x 1.50	38	13
LE 259**	30	38	30	M6 x 1.00	28	-

Montagebeispiel
LE-Serie

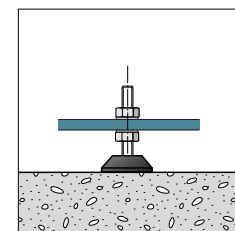

*Rostfrei oder verzinkt.
**Geliefert o. Mutter u. Beilagscheibe.

Nivellierschuhe

>>> FSM-Serie

FSM ist eine Maschinenschuh-Serie, die speziell für freistehende Anwendungen mit hohem Anspruch an eine wirkungsvolle Dämpfung von Schwingungen und Lärm entwickelt wurde, wie sie von Maschinen und anderen Ausrüstungsgegenständen ausgehen. FSM eignet sich besonders für Anwendungen, die keine Schraublöcher haben oder bei denen die Schraublöcher schwer zugänglich sind.

FSM besteht aus einer nivellierenden Platte mit einem Belag aus Reibgummi, der auf einem eingebauten, schraubbaren Zapfen in einer Stahlkappe ruht, und einem Dämpfungselement aus kräftigem Gummi. Die Konstruktion des Maschinenschuhs widersteht den meisten Typen von Fetten, Säuren, Ölen und Kühlmitteln, die in der Industrie verwendet werden. Mit seiner durchdachten und geprüften Konstruktion mit ausgezeichneten nivellierenden Eigenschaften ist FSM die selbstverständlich beste Wahl für die meisten Maschinentypen, die in der Industrie verwendet werden, z.B. Werkzeugmaschinen, Werkstattmaschinen sowie Stanz- u. Lochmaschinen.



VORTEILE	ANWENDUNGEN
>> Für Einsätze, wo keine Bolzenlöcher existieren oder zu erreichen sind	>> STANZMASCHINEN
>> Schalldämpfend	>> WERKSTATTMASCHINEN
>> Effektive Schwingungsdämpfung	>> WERKZEUGMASCHINEN
>> Belastung bis 1.000 kg	>> WAAGEN
	>> MESSTISCHE

Maßzeichnung
FSM-Serie

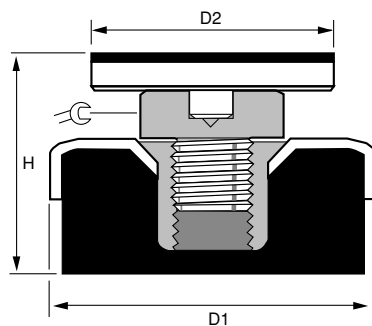

Montagebeispiel
FSM-Serie

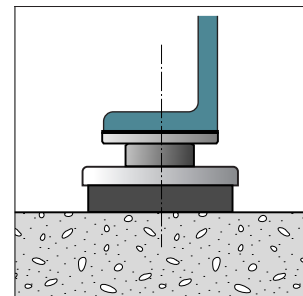

Modell	Belastung daN (kg)	Höhe, H min-max, mm	Ø, D1 mm	Ø, D2 mm	mm
FSM 11	50-500	55-65	80	60	30
FSM 12	400-1000	67-77	120	80	36

»» **SM-Serie**

Die SM-Serie bietet eine ökonomische Schwingungs-Dämpfung und ist für die Installation von leichten bis mittelschweren Maschinen konzipiert.

Die Maschinenschuhe der SM-Serie bestehen aus einer Dämpfungsmatte der SP-Serie und einer Lastverteilungsplatte aus hochqualitativem Gusseisen.

Für Nivellierungszwecke können Sie aus einer Anzahl von Ausgleichsbolzen entsprechend Ihrer spezifischen Bedürfnisse wählen.

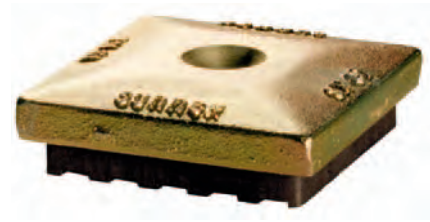

VORTEILE	ANWENDUNGEN
» Druckplatte aus hochwertigem Gußeisen	» WERKSTATTMASCHINEN
» Integrierte Nitrile-Gummi-Dämpfungsplatte: widersteht den meisten Typen von Fetten, Säuren, Ölen und Kühlmittel.	» GRAFISCHE AUSRÜSTUNG
» Belastung bis 3.400 kg	» DREHMASCHINEN
	» WERKZEUGMASCHINEN
	» KLEINE BIS MITTELGROßE SPRITZGUSSMASCHINEN

Maßzeichnung SM-Serie

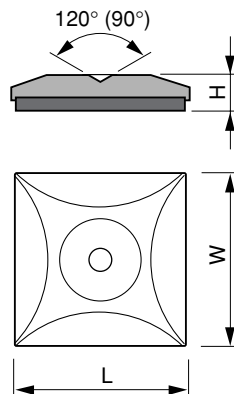

Montagebeispiel SM-Serie

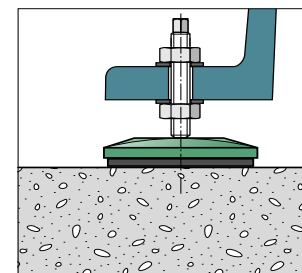

Modell	Belastung daN (kg)	Länge, L mm	Breite, W mm	Höhe, H mm
SM 61	275-575	83	83	26
SM 62	600-1500	123	123	28
SM 63	900-2400	148	148	30
SM 64	1200-3400	173	173	32

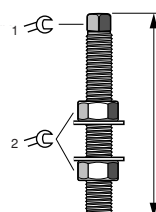

Nivellier-Bolzen	L mm	C1 mm	C2 mm	Art.-Nr.
M12 x 1,25	120	9	19	19013
M12 x 1,25	150	9	19	19014
M16 x 1,50	210	12	24	19020
M20 x 1,50	250	15	30	19025
M24 x 1,50	300	17	36	19029

Schwingungsdämpfung

>>> CM-Serie

Die Maschinenschuhe der CM-Serie wurden für eine dämpfende und stabilisierende Wirkung auf Werkstattmaschinen, Waagen und instabile Ausrüstungsgegenstände entwickelt. Die Konstruktion besteht aus einer Druckplatte aus galvanisiertem Stahlblech, das auf einem schwingungsdämpfendem Gummielement ruht.

Diese einfache, aber funktionelle Konstruktion ergibt eine sehr niedrige Montagehöhe und lange Lebensdauer, die es äusserst preiswert macht.



VORTEILE	ANWENDUNGEN
» Sehr niedrige Montagehöhe	» WERKSTATTMASCHINEN
» Angepasst für Maschinen mit eingebauten Bolzen	» WAAGEN
» Belastung bis 4.000 kg	» INSTABILE AUSRÜSTUNG

Maßzeichnung
CM-Serie

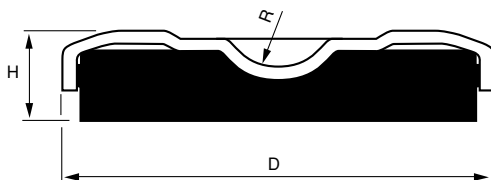

Montagebeispiel
CM-Serie

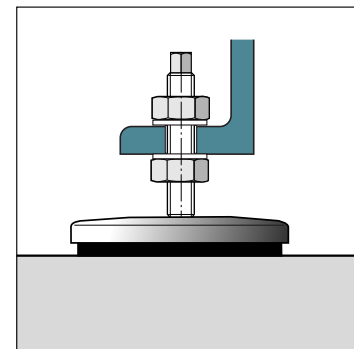

Modell	Belastung daN (kg)	Höhe, H mm	Ø, D mm	Radius, R mm
CM 80	50-500	20	80	80
CM 120	400-1000	24	120	120
CM 160	800-2000	29	160	160
CM 200	1500-4000	33	200	200

>>> G/KG-Serie

Unsere G und KG Edelstahl-Nivellierungselemente mit niedrigem Profil aus rostfreiem Stahl sind gut geeignet für extreme Temperaturen - sowohl in der Nähe von Öfen als auch von Gefriergeräten.

Die starre Verbindung zwischen dem Bolzen und dem soliden Fuss ermöglicht eine erstaunliche Lastenkapazität bis zu 6.000 kg. Wählen Sie entweder 1° (G) oder 12° (KG) Schwenkbarkeit, je nach Ihrem spezifischen Bedarf.



Modell G - 1°

Modell KG - 12°

VORTEILE	ANWENDUNGEN
>> 304 SS für hohen chemischen Widerstand	>> MOLKEREIMASCHINEN
>> Breiter Temperaturbereich: -20° - +100°C	>> LEBENSMITTEL- UND PHARMAZEUTISCHE PROZESSAUSRÜSTUNG
>> Schlüsselgriff für einfache Nivellierung	>> MEDIZINISCHE AUSRÜSTUNG
>> Kräftige und sichere Konstruktion zwischen Bolzen und Platte	>> VERPACKUNGSMASCHINEN
	>> 3A DESIGN-PROZESSAUSRÜSTUNG

BESTELLBEISPIEL: G 90 16 100

- Gewindelänge
- Gewinde-Ø
- Fuss
- Typ

Montagebeispiel, G-Serie - 1°

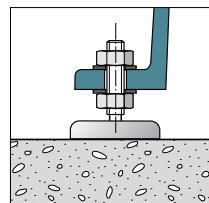

Montagebeispiel, KG-Serie - 12°

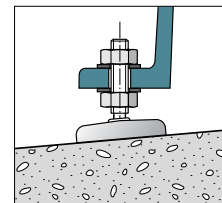

FUSS	G90	G110	G150	G180	KG90	KG110	KG150	KG180
Durchmesser D, mm	90	110	150	180	90	110	150	180
Höhe h, mm	12	12	12	12	17	17	17	17
Belastung daN (kg)	6000	6000	6000	6000	6000	6000	6000	6000

GEWINDEBOLZEN	A	A	A	A	A	A	A
L nge L, 100 mm	M12	M16	M20	M24	M30	M36	M42
L nge L, 150 mm	M12	M16	M20	M24	M30	M36	M42
L nge L, 180 mm	M12	M16	M20	M24	M30	M36	M42
L nge L, 230 mm	M12	M16	M20	M24	M30	M36	M42

B mm	10	13	15	19	24	30	36
------	----	----	----	----	----	----	----

Maß-Zeichnung, G-Serie - 1°

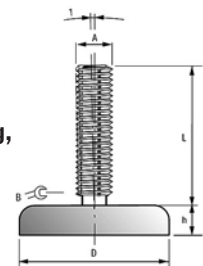

Maß-Zeichnung, KG-Serie - 12°

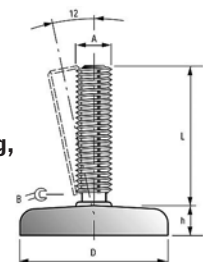

Nivellierschuhe Edelstahl

>>> J/KJ-Serie

Die Nivellierschuhe der J und KJ Serie sind aus rostfreiem Stahl mit niedrigem Fuss hergestellt. Sie sind ausgezeichnet für die Verwendung bei extremer Kälte und auch bei Wärme.

Der direkte Verbund zwischen Boden und dem soliden Fuss ergibt eine sehr hohe Lastenkapazität bis zu 6.000 kg und die Befestigungslöcher geben der Konstruktion eine besondere Sicherheit. Wählen Sie entweder 1° (J) oder 12° (KJ) Schwenkbarkeit, je nach Ihrem spezifischen Bedarf.



Modell J - 1°

Modell KJ - 12°

VORTEILE	ANWENDUNGEN
>> 304 SS für hoher chemischer Widerstand	>> MONTAGEAUSRÜSTUNG
>> Montagehöhe unter 13 mm	>> FÖRDERBÄNDER
>> Starke und sichere Konstruktion zwischen Bolzen und Fuß	>> MATERIALHANTIERUNGS-AUSRÜSTUNG
>> Schlüsselgriff für einfache Nivellierung	>> VERPACKUNGSFÜLLMASCHINEN
>> Große Verankerungslöcher	>> VIBRATIONSFÜLLMASCHINEN
	>> SCHÜTTLER

BESTELLBEISPIEL: J 90 16 100

- Gewindelänge
- Gewinde-Ø
- Fuss
- Typ

Montagebeispiel J-Serie - 1°

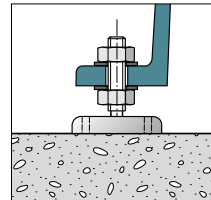

Montagebeispiel KJ-Serie - 12°

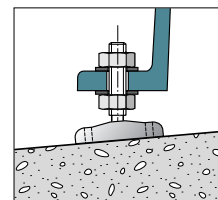

FUSS	J90	J110	J150	J180	KJ90	KJ110	KJ150	KJ180
Durchmesser D, mm	90	110	150	180	90	110	150	180
H he h (KJ), mm	17	17	17	17	22	22	22	22
H he h (J), mm	12	12	12	12	17	17	17	17
L nge E, mm	32	44	62	74	32	62	62	74
Loch- d, mm	13	13	16	16	13	16	16	16
Belastung, daN (kg)	6000	6000	6000	6000	6000	6000	6000	6000

GEWINDEBOLZEN	A	A	A	A	A	A	A
L nge L, 100 mm	M12	M16	M20	M24	M30	M36	M42
L nge L, 150 mm	M12	M16	M20	M24	M30	M36	M42
L nge L, 180 mm	M12	M16	M20	M24	M30	M36	M42
L nge L, 230 mm	M12	M16	M20	M24	M30	M36	M42

B mm	10	13	15	19	24	30	36
------	----	----	----	----	----	----	----

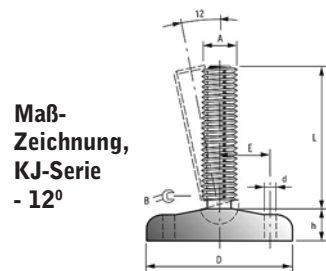
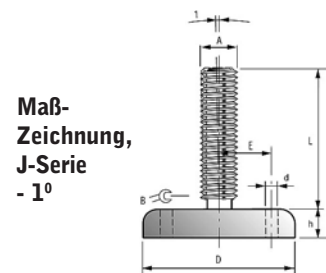

>>> LN-Serie, schwenkbar

Die Nivellierschuhe der LN-Serie bestehen aus zwei Teilen: einem Fuss aus Polyamid und einem Gewindebolzen. Die Maschinenschuhe können mit jedem Gewindetyp und jeder Gewindegrösse kombiniert werden, so dass Sie die korrekte Konfiguration für Ihre Anwendung einstellen können.

Die LN-Serie unterstützt jeden Maschinen- und Ausrüstungstyp, von der Verpackungsmaschine bis hin zu Büromöbeln. Diese Schuhe sorgen für eine schnelle, einfache und genaue Nivellierung von allen Maschinen- und Ausrüstungstypen. Sie sind lieferbar mit einer Vielzahl von Montagealternativen, einschliesslich bolzenbefestigt, freistehend, bodenverankert und mit Schwingungsdämpfungsmatten.



VORTEILE

- >> Schnelle, einfache und exakte Nivellierung von allen Typen von Maschinen/ Ausrüstung
- >> Viele verschiedene Ausführungen
- >> Selbsteinstellend ohne Stabilität zu verlieren
- >> Leitet keine Elektrizität
- >> Flexibel und widerstandkräftig gegen Kratzer u.ä.
- >> Kosteneffektiv
- >> Bewegungsbereich: $\pm 3^\circ$ oder $\pm 20^\circ$

ANWENDUNGEN

- >> ELEKTRONISCHE AUSTRÜSTUNG
- >> FÖRDERBÄNDER
- >> INDUSTRIEWAAGEN
- >> MEDIZINISCHE AUSTRÜSTUNG
- >> VERPACKUNGSMASCHINEN

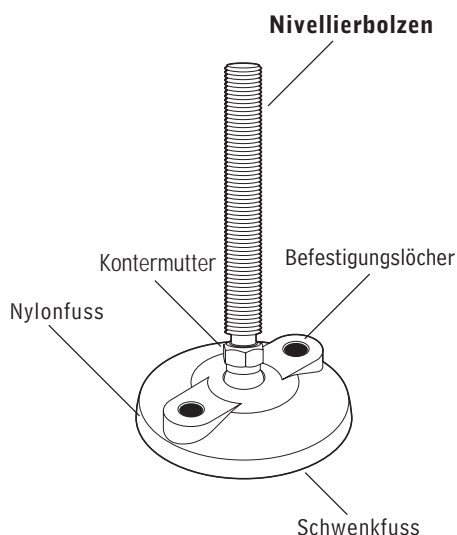

Die richtige Wahl des LN-Maschinenschuhs

1. Wähle Fuss
2. Wähle \varnothing des Fusses gegenüber der Belastung
3. Wähle Anti-Rutsch-Gummi
4. Wähle Verankerungsalternative
5. Wähle Bolzen
6. Wähle Material, Gewinde und Bolzenlänge

Nivellierschuhe Nylon

BESTELLBEISPIEL: S 30 T A Y

- S — Typ
- 30 — Durchmesser
- T — Verank.-Löcher
- A — Anti-Rutsch-Platte
- Y — Material

Y=Nylon
 A=Ja N=Nein
 B=Ja T=Nein
 S=Schwenkfu



Gelenkstellfuß



Gelenkbolzen

GELENKSTELLFUSS	S30	S40	S60	S80	S100	S120
Durchmesser, mm	30	40	60	80	100	120
Höhe, mm	28	28	28	28	28	28
Länge, mm	-	-	-	55	74	94
Loch-Durchmesser, mm	-	-	-	9	9	9
Belastung, lbs	650	900	1000	1000	1400	1400
Belastung, daN (kg)	300	400	450	450	650	650

GELENKGEWINDEBOLZEN	A	A	A	A	A	A	A
Länge, 1.5 in	1/4-20	5/16-18	-	-	-	-	-
Länge, 2.0 in	1/4-20	5/16-18	3/8-16	1/2-13	-	-	-
Länge, 4.0 in	-	-	3/8-16	1/2-13	5/8-11	3/4-10	1-8
Länge, 6.0 in	-	-	3/8-16	1/2-13	5/8-11	3/4-10	1-8
Länge, 8.0 in	-	-	-	-	5/8-11	3/4-10	1-8
Länge, 30 mm	M6	-	-	-	-	-	-
Länge, 40 mm	M6	M6	M10	-	-	-	-
Länge, 66 mm	-	-	-	M12	-	-	-
Länge, 80 mm	-	M6	M10	-	-	-	-
Länge, 100 mm	-	-	-	M12	M16	M20	M24
Länge, 150 mm	-	-	M10	M12	M16	M20	M24
Länge, 200 mm	-	-	-	-	-	M20	M24

STANDARD: Die LN-Serie wird nicht mit Mutter oder Beilagscheiben geliefert.

BESTELLINFORMATION: Siehe Seite 29 für die LN-Serie.

»» LS/LP-Serie, schwenkbar

Nivellierschuhe der LS/LP-Serie bieten die höchste Lastenkapazität für Anwendungen, bei denen nur eine Nivellierung erforderlich ist. Zusätzlich haben die Schuhe eine niedrige Bauhöhe und sind kaum sichtbar.

Das Edelstahl-Modell der LS-Serie ist korrosionsbeständig, hat eine glatte Oberfläche und ein hochwertiges Design.

Die LP-Serie in pulverbeschichtetem Zinkdruckguss bietet verschiedene Alternativen für Oberflächenbehandlung und Farbe als auch Korrosionsbeständigkeit in aggressiven Umgebungen.



VORTEILE

- »» Schnelle, einfache und exakte Nivellierung aller Typen von Maschinen/Ausrüstung
- »» Breites Sortiment von Ausführungen
- »» Selbsteinstellend ohne die Stabilität zu verlieren
- »» Flexibel und widerstandsfähig gegen Kratzer
- »» Kosteneffektiv
- »» Bewegungsbereich: $\pm 3^\circ$ oder $\pm 20^\circ$

ANWENDUNGEN

- »» INDUSTRIEWAAGEN
- »» KLEINE MASCHINEN
- »» HOLZVERARBEITENDE MASCHINEN
- »» FÖRDERBÄNDER
- »» RACKSYSTEME
- »» ARBEITSSTATIONEN

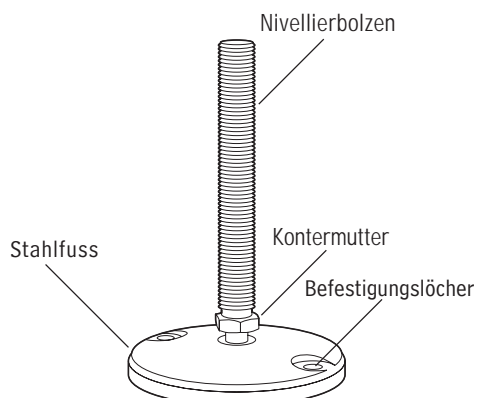

Die richtige Wahl des LS/LP-Maschinenschuhs

1. Wähle Fuss
2. Wähle \varnothing des Fusses gegenüber der Belastung
3. Wähle Anti-Rutsch-Gummi
4. Wähle Verankerungsalternative
5. Wähle Bolzen
6. Wähle Material, Gewinde und Bolzenlänge

Nivellierschuhe Edelstahl

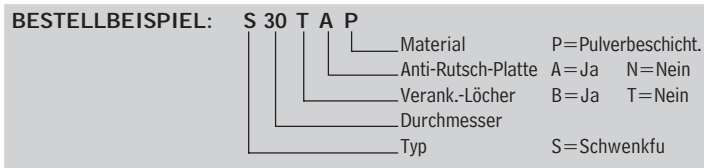

Gelenkstellfuß



Gelenkbolzen

Gelenkstellfuß	S30	S40	S60	S80	S100	S120
Durchmesser, mm	30	40	60	80	100	120
Höhe, mm	28	28	28	28	28	28
Länge, mm	–	–	40	55	74	94
Lochdurchmesser, mm	–	–	9	9	9	9
Belastung, lbs	3300	4500	5600	6800	7800	7800
Belastung, daN (kg)	1400	2000	2500	3000	3500	3500

Gelenkgewindebolzen	A	A	A	A	A	A	A
Länge, 1.5 in	1/4-20	5/16-18	–	–	–	–	–
Länge, 2.0 in	1/4-20	5/16-18	3/8-16	1/2-13	–	–	–
Länge, 4.0 in	–	–	3/8-16	1/2-13	5/8-11	3/4-10	1-8
Länge, 6.0 in	–	–	3/8-16	1/2-13	5/8-11	3/4-10	1-8
Länge, 8.0 in	–	–	–	–	5/8-11	3/4-10	1-8
Länge, 30 mm	M6	–	–	–	–	–	–
Länge, 40 mm	M6	M8	M10	–	–	–	–
Länge, 66 mm	–	–	–	M12	–	–	–
Länge, 80 mm	–	M8	M10	–	–	–	–
Länge, 100 mm	–	–	–	M12	M16	M20	M24
Länge, 150 mm	–	–	M10	M12	M16	M20	M24
Länge, 200 mm	–	–	–	–	–	M20	M24

STANDARD: Die LS/LP-Serie wird nicht mit Mutter oder Beilagscheiben geliefert.

BESTELLINFORMATION: Siehe Seite 29 für die LS/LP-Serie.

>>> SP-Serie

Die SP-Serie Dämpfungsmatten für Maschinen kommen in vielen Industriebereichen zum Einsatz. Sie isolieren Maschinen gegen die nachteiligen Effekte von Stößen, Schwingungen und strukturverbundenem Lärm oder vermeiden einfach ein Verrutschen. Schwingungen und Federungen in der Matte werden von der speziellen Zellkonstruktion ausgeglichen und die Matte funktioniert auch als Rutschschutz.

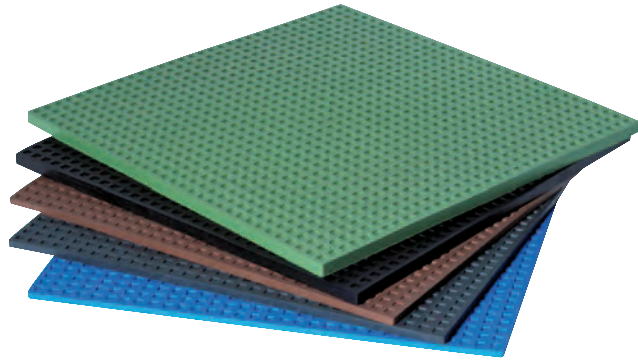

Fünf Arten von Dämpfungsmatten stehen zur Verfügung, jede davon mit ihrer eigenen speziellen Härte, Eigenfrequenz und Lastenkapazität. Die Matte ist resistent gegen alle Arten von Fetten, Säuren, Ölen und Kühlemulsionen. Alle SP-Serie Dämpfungsmatten sind aus einem speziellen Nitrilgummi hergestellt und können sehr leicht Ihren besonderen räumlichen Anforderungen angepasst werden.

VORTEILE	ANWENDUNGEN
<ul style="list-style-type: none"> >> Konstruiert für verschiedene Verwendungen an Dicke und Form >> Hoher Widerstand gegen Fette, Säuren, Öle und Kühlmittel >> Hohe Schwingungsdämpfung >> Größe kann leicht angepasst werden >> Einzigartige Konstruktion der Matte vermeidet Schwingungen 	<ul style="list-style-type: none"> >> MASCHINEN >> MOTOREN >> PUMPEN >> KOMPRESSOREN >> GENERATOREN

Montagebeispiel 1:
SP-Serie,
Einfacher Platten-Einsatz

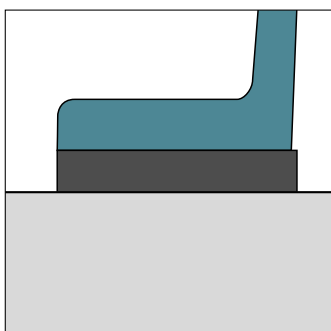

Montagebeispiel 2:
SP-Serie,
Doppelter Platten-Einsatz

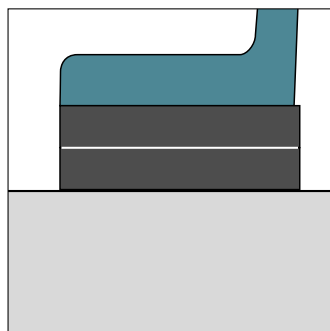

Montagebeispiel 3:
SP-Serie,
Einfacher Platten-Einsatz
mit Bolzdurchbohrung

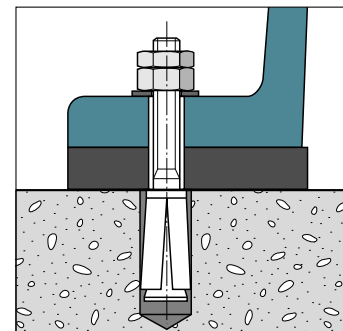

Dämpfungsmatten

DIAGRAMM: Eigenfrequenz bei verschiedenen Lasten der einzelnen SP-Ausführungen.

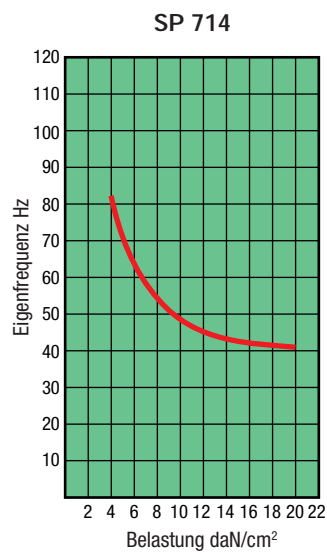
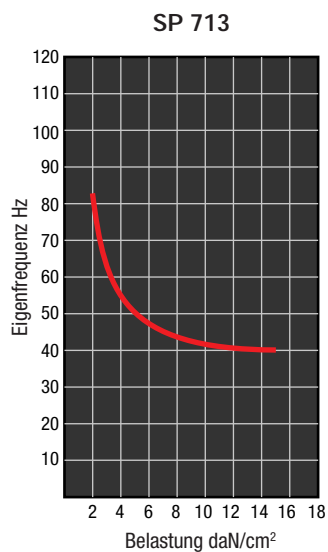
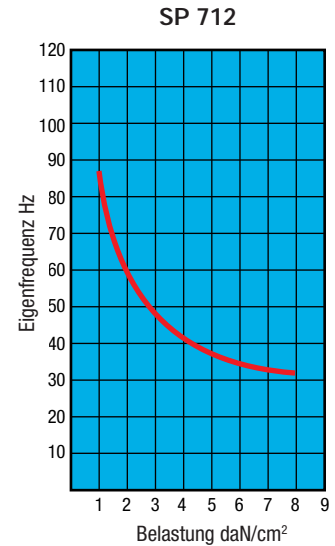
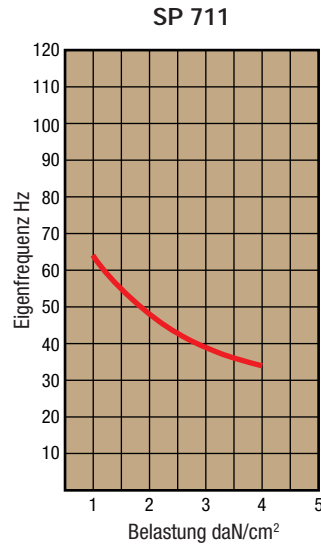
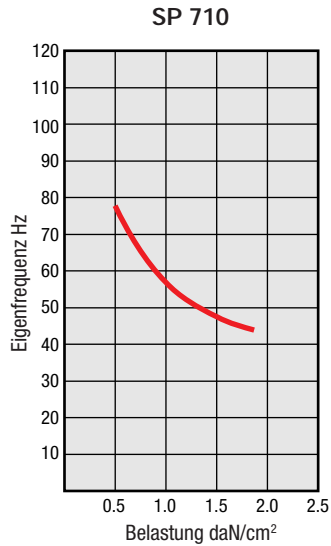

Modell	Farbe	Belastung daN (kg) per cm ²	T mm	L mm	W mm
SP 710	grau	0.50-1.75	8	450 o. 150	450 o. 150
SP 711	braun	1.00-4.00	8	450 o. 150	450 o. 150
SP 712	blau	1.00-8.00	8	450 o. 150	450 o. 150
SP 713	schwarz	2.00-15.00	13	450 o. 150	450 o. 150
SP 714	grün	8.00-20.00	13	450 o. 150	450 o. 150

Mattengrößen: Standard ist 450 x 450 mm, kompakt ist 150 x 150 mm.

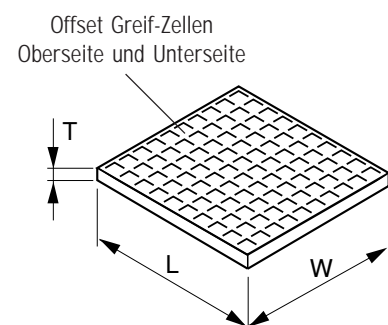

>>> Einführung

Schwingung ist ein allgemeiner Begriff, um unterschiedliche Stufen von mechanischer Bewegung zu beschreiben. Schwingung kann den Bereich von kaum wahrnehmbarer seismologischer Bewegung, klappernden Teilen eines Autos, bis hin zu einem Erdbeben umfassen. Schwingung werden in drei Typen klassifiziert: **Kurzlebig**, **willkürlich** oder **periodisch**. Die Schwingungsquelle entscheidet zum Teil, welcher Typ von Schwingung erzeugt wird.

Kurzlebig (Transient)

Eine einfache Störung mit grosser Amplitude und kurzlebig z.B. ein Stoss. Pressen, Stanzen oder Material, das abgelassen wird, sind alles Beispiele von transienten Schwingungsquellen. Siehe Abb. 1.

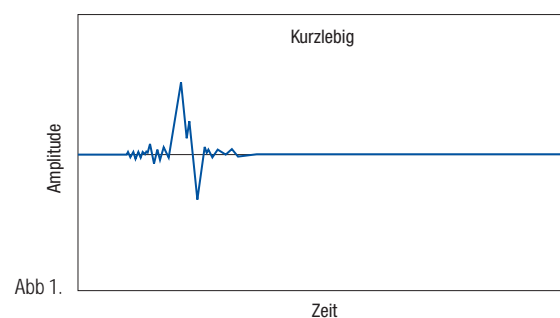

Willkürlich

Wiederkehrende kurzdauernde Störungen, die nicht über die Zeit definiert werden können. Siehe Abb. 2.

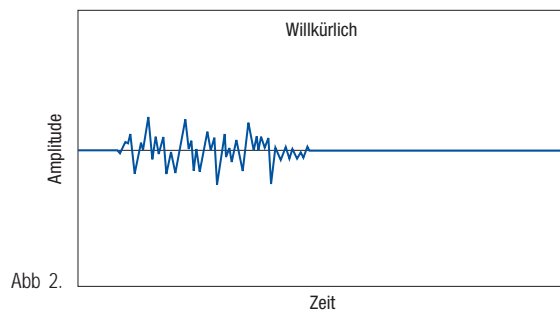

Periodisch

Eine wiederkehrende Schwingung um einen Schwerpunkt während einer konstanten und regelmässig wiederkehrenden Zeitperiode. Dies ist der am meisten verbreitete Typ von Schwingungen. Siehe Abb. 3.

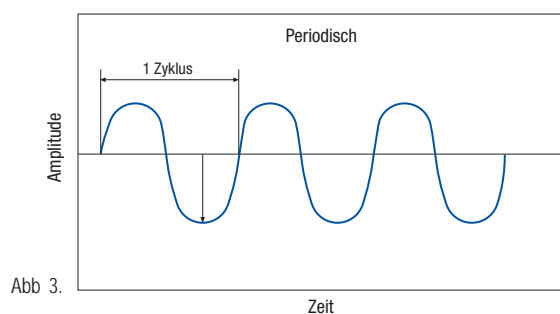

Schwingung:	Die Bewegung eines Gegenstandes um seine Gleichgewichtslage.
Willkürliche Schwingung:	Die Bewegung eines Gegenstandes um seine Gleichgewichtslage, deren Position zu einem gegebenen Zeitpunkt nicht berechnet werden kann.
Kontin. Schwingung:	Die Bewegung eines Gegenstandes um seine Gleichgewichtslage, die symmetrisch und kontinuierlich ist.
Kurzlebige Schwingung:	Kurzlebige Schwingung als Folge einer externen Kraft, die nicht anhält oder sich wiederholt.
Erzwungene Schwingung:	Kontinuierliche Schwingung als Folge einer externen Kraft.
Frequenz:	Anzahl Zyklen pro Zeiteinheit (Hz).
Eigenfrequenz:	Die Frequenz in einem System, das aus dem Gleichgewicht gebracht wird und frei schwingen darf.
Resonanzfrequenz:	Der Punkt, wo die Eigenfrequenz eines Systems mit einer zugefügten Schwingung übereinstimmt und die Amplitude der Schwingung damit vergrößert wird (F_n).
Dämpfung:	Die Schwingung eines Systems wird von einem Reibungswiderstand herabgesetzt, wodurch die Amplitude für jede nachfolgende Schwingung verringert wird (D).

>>> Die Auswahl eines Maschinenschuhs

Um den bestmöglichen Maschinenschuh oder Maschinenausgleichsschuh für Ihre Anwendung auszuwählen, verwenden Sie die folgende Reihenfolge. Beachten Sie, dass hier keine zusätzliche Belastung durch Maschinenbewegungen berücksichtigt ist.

- 1 Maschinengewicht, $W = \{2700 \text{ kg}\}$**

2 Anzahl Aufstellpunkte, $N = \{4\}$
- 3 Belastung, $L = W/N \{2700/4\}$**

4 $L = \{675 \text{ kg/Schuh}\}$

Überprüfen Sie die verfügbaren Maschinenschuh-Konfigurationen und vergleichen Sie die gewünschte Last mit der Lastenkapazität des Maschinenschuhs, der Ihrer Ausführungskonfiguration entspricht.

Nivellierschuhe:

Wenn Sie nivellierende Maschinenschuhe von den Seiten 20 bis 23 bestellen, ist es notwendig, separate Art.-Nr. für Fussplatte und Bolzen anzugeben. Nachfolgend ein Beispiel:

FUSS-Auswahl ist:

S 80 T A Y

Fußtyp: Schwenkbar (S) oder fest (F)
Fußdurchmesser: z.B. (30)...(120)
Anti-Rutsch-Platte: Ja (A) oder Nein (N)
Fuß-Material: Nylon (Y), pulverlackiert (P), verzinkt (Z) oder rostfrei (L)

BOLZEN-Auswahl ist:

S 1/2 x 4 L

Bolzentyp: Schwenkbar (S) oder fest (F)
Gewindedurchmesser: z.B. (1/4")...(1")
Bolzenmaterial: Verzinkt (Z) oder rostfrei (L)

=> **Zusammengesetzte Art.-Nr.: S80TAY + S1/2x4L**

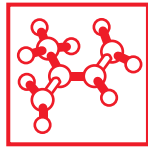

FLUID
ANTRIEB
ELASTOMER
SCHWINGUNG



FAX-Antwort: (0208) 37 83-154

Bitte senden Sie mir mehr Informationen:



Sylomer® & Sylodyn®
Elastomere für die
Schwingungsdämpfung
im niedrigen, mittleren
und hohen Bereich



Akustik + Sylomer®
Elastische Befesti-
gungselemente für
Decken und Wände



Schwingungsdämpfer
Elastische Abhänger für
Decken Wände, Geräte
und Maschinen

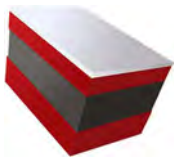

KSD®-Elemente
Isolierung von Körper-
schall, Schwingungen
und Erschütterungen



**Stahlfeder-
Schwingungsdämpfer**
Aktivisolierung von
z. B. Klimageräten,
Ventilatoren, etc.



**Sicherheits- und
Industriestoßdämpfer**
Elemente zur sicheren
Abbremsung bewegter
Massen



Maschinenschuhe
zur Nivellierung und
Dämpfung von Geräten
und Maschinen



**Gummi-Metall-
Elemente**
Schwingungsabsorption
und Lärmreduzierung



**Gummi-Hohlfedern
Elastomerfedern**
Federelemente für den
Einsatz im Fahrzeug-
und Maschinenbau



**Lärmschutzkabinen
und -kapseln**
Dämmung und Iso-
lierung von Luftschall



Panel-System HAPS
» Do it yourself «
Hochabsorbierendes
Lärmschutzsystem für
den Eigenbau

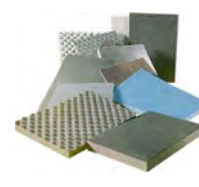

**Schallabsorptions-
elemente**
Dämmmaterialien für
Maschinen, Geräte
und den Innenausbau



FLUIDTECHNIK
Hydraulik
Hydraulik-Service

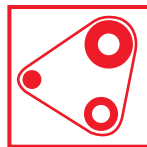

ANTRIEBSTECHNIK
Antriebs-elemente
Linearsysteme

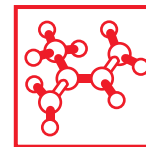

ELASTOMERTECHNIK
Gummitechnik
Kunststofftechnik

Platz für Ihre Visitenkarte

Einkleben - Kopieren - Faxen

Unsere Anschrift lautet:

Firma: _____

Name: _____

Straße: _____

PLZ / Ort: _____

Telefon: _____

Telefax: _____

E-Mail: _____